

- NL** Handleiding Sentimo Hideaway
- D** Anleitung Sentimo Hideaway
- F** Manuel Sentimo Hideaway
- UK** Manual Sentimo Hideaway

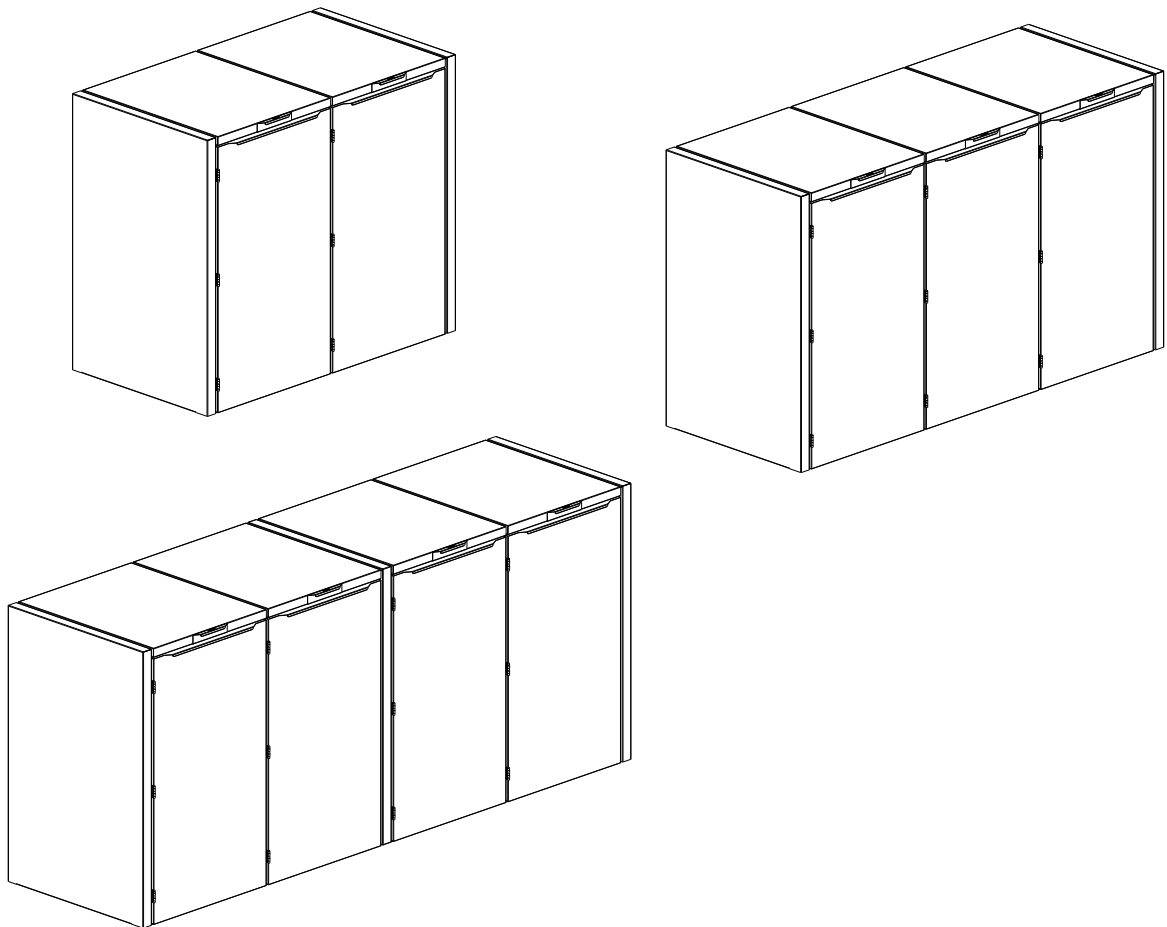

**NL**

**Sentimo BV**

Riezenweg 1  
7071 PR ULFT

Tel: +31 (0) 315 688 656

E-mail: [info@sentimo.com](mailto:info@sentimo.com)  
Internet: [www.sentimo.com](http://www.sentimo.com)

**D**

**Sentimo BV**

Riezenweg 1  
7071 PR ULFT  
Niederlande

Tel.: +49 (0) 6772 96 831-40  
Mobil: +49 (0) 160-96341408

Email: [info@sentimo.de](mailto:info@sentimo.de)  
Web: [www.sentimo.com](http://www.sentimo.com)

**F**

**Sentimo bureau France**

969 Z.A. des Grands Prés  
BP 204  
88100 SAINTE-MARGUERITE  
France

Tél: +33 (0)3.88.68.10.82

Email: [sentimo@bureau-france.fr](mailto:sentimo@bureau-france.fr)  
Internet: [www.sentimo.com](http://www.sentimo.com)

**UK**

**Sentimo UK**

Riezenweg 1  
7071 PR ULFT

Tel: +44 20 3053 9567

E-mail: [info@sentimo.co.uk](mailto:info@sentimo.co.uk)  
Internet: [www.sentimo.com](http://www.sentimo.com)

**BE**

**Sentimo België**

Dorpsstraat 2  
1840 Londerzeel

Tel: +32 474261141

Email: [info@sentimo.com](mailto:info@sentimo.com)  
Internet: [www.sentimo.com](http://www.sentimo.com)

## NL

### Introductie

Gefeliciteerd met de aanschaf van uw product van Sentimo!  
Lees de handleiding zorgvuldig door, zodat u geheel van de inhoud van deze handleiding op de hoogte bent. Mocht de handleiding zoek raken, dan is er de mogelijkheid deze te downloaden via de website.

### Veiligheidsmaatregelen en waarschuwingen

- Controleer de levering na ontvangst direct. In geval van beschadigingen of een onvolledige levering verzoeken wij u onmiddellijk contact op te nemen met uw leverancier.
- Open de verpakking voorzichtig. Zorg ervoor dat u het product niet beschadigt. Om schade aan het product te voorkomen, plaats de onderdelen op een zachte, schone en vlakke ondergrond.
- Wij adviseren de montage van het product standaard door 2 personen te laten uitvoeren.
- Dit product is bedoeld als ombouw voor 2 of 3 afvalcontainers.
- Het frame van de ombouw kan geleverd worden met scharnieren aan de linker of aan de rechterzijde, afhankelijk van de draairichting van de deuren (links of rechts). Let bij het voormonteren van de deuren op dat handgreep, onderstrip, glasdoppen en magneten op de juiste positie gemonteerd worden.
- Zorg ervoor dat er geen vingers of andere ledematen bekneld raken bij de scharnierende onderdelen van het product (bovenklep en deur), tijdens de montage, het gebruik en onderhoud van het product.
- **LET OP!** Voor snijgevaar. Onderdelen van het product hebben scherpe randen.
- Draag altijd de juiste beschermende kleding (veiligheidskleding, werkhandschoenen, veiligheidschoenen etc.) bij het uitvoeren van de werkzaamheden.
- **LET OP!** Ga nooit op het product staan of zitten.



- Plaats het product op een vlakke vloer met voldoende draagvermogen. Zorg ervoor dat de ondergrond schoon en droog is en dat het product waterpas staat.
- Het toevoegen of weglaten van onderdelen kan een nadelige invloed hebben op het functioneren en wordt derhalve streng afgeraden!
- Zorg ervoor dat alle bevestigingsmiddelen goed zijn vastgedraaid.
- Zorg ervoor dat de deksel ketting haak stevig op de deksel van de afvalbak geklemd zit.
- Zorg ervoor dat de ketting tussen de klep van de deksel van de ombouw en de deksel van de afvalcontainer op de juiste lengte is afgesteld, zodat deze goed functioneert.
- Zorg ervoor dat u het juiste gereedschap gebruikt. Raadpleeg hiervoor de handleiding.

### Schoonmaken & onderhoud

- Wij adviseren om het product regelmatig te reinigen.
- Maak het product schoon met een vochtige, zachte doek en/of met een erkend neutraal reinigingsmiddel. Gebruik geen agressieve schoonmaak- en/of schuurmiddelen.
- Onderhoud de scharnieren en de gasveer door deze ieder half jaar te oliën.

### Garantie

Garantie volgens de algemene voorwaarden van Sentimo B.V.  
Deze zijn te vinden op de website.

## F

### Introduction

Félicitations pour votre achat chez Sentimo !  
Veuillez lire attentivement ce manuel afin de prendre connaissance de son contenu en détail. Si vous perdez le manuel, vous pourrez le télécharger sur le site web.

### Mises en garde et mesures de sécurité

- Vérifiez l'état du produit dès sa réception. Si celui-ci est endommagé ou que la livraison est incomplète, veuillez contacter immédiatement votre fournisseur.
- Ouvrez l'emballage avec précaution. Veillez à ne pas endommager le produit. Pour ce faire, placez les pièces sur une surface plane, lisse et propre.
- Nous recommandons que l'installation du produit soit effectuée par 2 personnes en standard.
- Ce produit est destiné à abriter 2 ou 3 conteneurs à déchets.
- Le cadre de l'armoire peut être fourni avec des charnières à gauche ou à droite, selon le sens de rotation des portes (gauche ou droite). Lors du prémontage des portes, veillez à ce que la poignée, la bande inférieure, les bouchons en verre et les aimants soient placés dans la bonne position.
- Veillez à ce qu'aucun doigt ou autre membre ne soit coincé à proximité des parties articulées du produit (couvercle supérieur et porte), pendant l'assemblage, l'utilisation et l'entretien du produit.
- **ATTENTION!** Aux risques de coupure. Certaines parties du produit ont des bords tranchants.
- Portez toujours les vêtements de protection appropriés (vêtements de sécurité, gants de travail, chaussures de sécurité, etc.)
- **ATTENTION!** Ne montez ou ne vous asseyez jamais sur le produit.



- Placez le produit sur un sol plat ayant une capacité de charge suffisante. Assurez-vous que la surface est propre et sèche et que le produit est de niveau.
- L'ajout ou l'omission de pièces peut avoir une influence négative sur le fonctionnement et est donc fortement déconseillé !
- Assurez-vous que toutes les fixations sont correctement serrées.
- Assurez-vous que le crochet de la chaîne du couvercle est fermement fixé au couvercle de la poubelle.
- Assurez-vous que la chaîne entre le rabat du couvercle de l'enceinte et le couvercle de la poubelle est réglée à la bonne longueur pour garantir un fonctionnement correct.
- Assurez-vous de disposer des outils adéquats. Reportez-vous au manuel d'instructions.

### Nettoyage et entretien

- Nous recommandons de nettoyer régulièrement le produit.
- Nettoyez le produit à l'aide d'un chiffon doux et humide et/ou d'un produit de nettoyage neutre agréé. N'utilisez aucun abrasif ni produit de nettoyage agressif.
- Entretenez les charnières et le vérin à gaz en les huilant tous les six mois.

### Garantie

Garantie selon les conditions générales de Sentimo B.V.  
Ces conditions sont disponibles sur le site web.

## D

### Einleitung

Herzlichen Glückwunsch zum Kauf Ihres Sentimo-Produkts!  
Lesen Sie die Anleitung sorgfältig durch, sodass Sie über deren gesamten Inhalt informiert sind. Sollte die Anleitung verloren gehen, gibt es die Möglichkeit, sie über die Webseite herunterzuladen.

### Sicherheitsmaßnahmen und Warnungen

- Überprüfen Sie die Lieferung direkt nach dem Empfang. Im Falle von Beschädigungen oder einer unvollständigen Lieferung bitten wir Sie, unverzüglich Kontakt zu Ihrem Lieferanten aufzunehmen.
- Öffnen Sie die Verpackung vorsichtig. Achten Sie darauf, das Produkt nicht zu beschädigen. Um Schäden am Produkt zu vermeiden, legen Sie die Teile auf einen weichen, saubereren und flachen Untergrund.
- Wir empfehlen, die Installation des Produkts standardmäßig durch 2 Personen durchzuführen.
- Dieses Produkt ist als Verkleidung für 2 oder 3 Abfallbehälter vorgesehen.
- Der Rahmen des Verkleidung kann mit Scharnieren auf der linken oder rechten Seite geliefert werden, je nach der Drehrichtung der Türen (links oder rechts). Bei der Vormontage der Türen ist darauf zu achten, dass Griff, Bodenleiste, Glaskappen und Magnete in der richtigen Position angebracht werden.
- Achten Sie beim Zusammenbau, der Verwendung und der Wartung des Geräts darauf, dass keine Finger oder andere Gliedmaßen in der Nähe der Scharnierteile des Geräts (obere Abdeckung und Tür) eingeklemmt werden.
- **ACHTUNG!** Wegen Schnittgefahr. Teile des Geräts haben scharfe Kanten.
- Tragen Sie bei der Durchführung der Arbeiten immer die richtige Schutzkleidung (Schutzkleidung, Arbeitshandschuhe, Sicherheits-schuhe usw.), wenn Sie Arbeiten durchführen.
- **ACHTUNG!** Niemals auf dem Produkt stehen oder sitzen.



- Stellen Sie das Produkt auf einen ebenen Boden mit ausreichender Tragfähigkeit. Stellen Sie sicher, dass die Oberfläche sauber und trocken und das Produkt eben ist.
- Das Hinzufügen oder Weglassen von Teilen kann die Funktion negativ beeinflussen und wird daher dringend davon abgeraten!
- Vergewissern Sie sich, dass alle Befestigungselemente fest angezogen sind.
- Vergewissern Sie sich, dass der Haken der Deckelkette fest am Deckel des Behälters befestigt ist.
- Stellen Sie sicher, dass die Kette zwischen der Klappe des Verkleidungsdeckels und dem Deckel des Behälters auf die richtige Länge eingestellt ist, um eine einwandfreie Funktion zu gewährleisten.
- Legen Sie das passende Werkzeug bereit. Lesen Sie dazu die Anleitung.

### Reinigung und Wartung

- Wir empfehlen, das Produkt regelmäßig zu reinigen.
- Reinigen Sie das Produkt mit einem feuchten, weichen Tuch und/oder mit einem bewährten neutralen Reinigungsmittel. Verwenden Sie keine aggressiven Reinigungs- und/oder Scheuermittel.
- Pflegen Sie die Scharniere und die Gasfeder, indem Sie sie alle sechs Monate einölen.

### Garantie

Garantie gemäß den Allgemeinen Geschäftsbedingungen von Sentimo B.V. Diese sind auf der Website zu finden.

## UK

### Introduction

Congratulations on the purchase of your Sentimo product!  
Please read this guide carefully, so you're fully aware of its contents. If you lose the guide, you can download a copy from the website.

### Safety measures and warnings

- Check the delivery immediately upon receipt. In case of damage or an incomplete delivery, please notify your supplier immediately.
- Open the package with care. Make sure you do not damage the product. Place the components on a soft, clean, flat surface in order to prevent damage to the product.
- We recommend having the product mounted by 2 people, as a standard.
- This product is intended as a bin cover for 2 or 3 waste containers.
- The frame of the bin cover can be supplied with hinges on the left or on the right side, depending on the direction of rotation of the doors (left or right). When pre-assembling the doors, ensure that handle, bottom strip, glass caps and magnets are fitted in the correct position.
- Make sure that no fingers or other limbs are trapped near the hinged parts of the product (top cover and door), during assembly, use and maintenance of the product.
- **ATTENTION!** For cutting hazards. Parts of the product have sharp edges.
- Always wear the correct protective clothing (safety clothing, work gloves, safety shoes etc.) when carrying out work.
- **ATTENTION!** Never stand or sit on the product.



- Place the product on a flat floor with sufficient load-bearing capacity. Ensure that the surface is clean and dry and that the product is level.
- Adding or removing parts other than in the prescribed manner, may have a negative influence on the safety of the product and is thus to be strongly discouraged.
- Make sure that all means of fastening are properly tightened.
- Make sure that the lid chain hook is firmly clamped onto the lid of the bin.
- Make sure that the chain between the flap of the lid of the enclosure and the lid of the bin is adjusted to the correct length to ensure proper functioning.
- Make sure you use the correct tools. Consult the manual for this.

### Cleaning & maintenance

- We recommend that you clean the product regularly.
- Clean the product using a damp, soft cloth and/or with an approved neutral cleaning agent. Do not use aggressive cleaning solutions and/or abrasives.
- Maintain the hinges and gas spring by oiling them every six months.

### Warranty

Warranty in accordance with the general terms and conditions of Sentimo B.V.  
These can be found on the website.

2 compartments

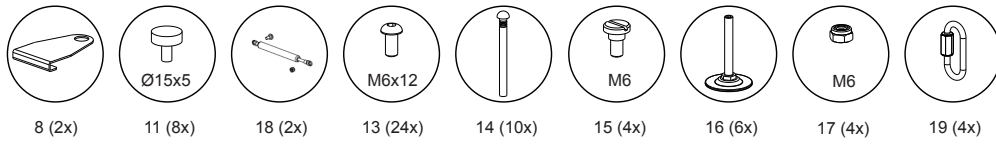
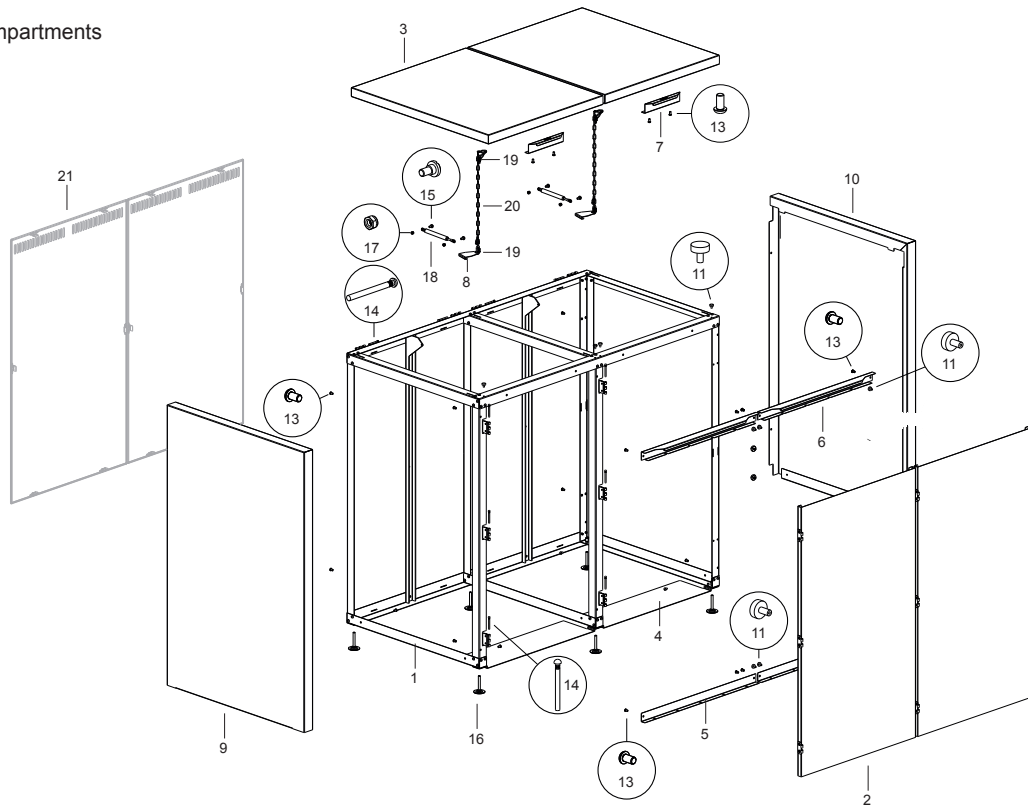



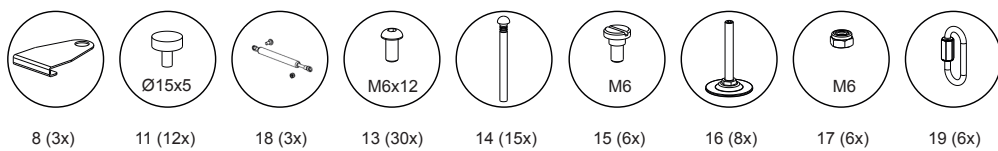
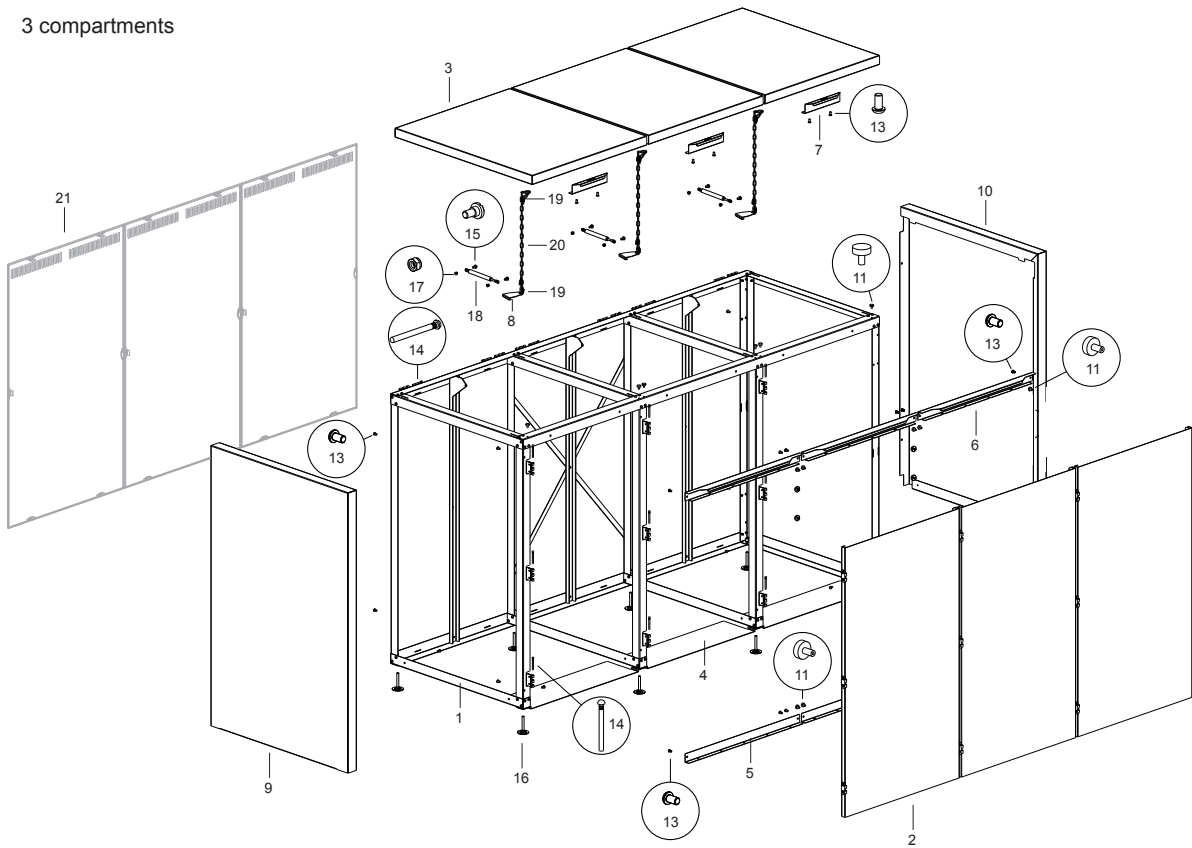

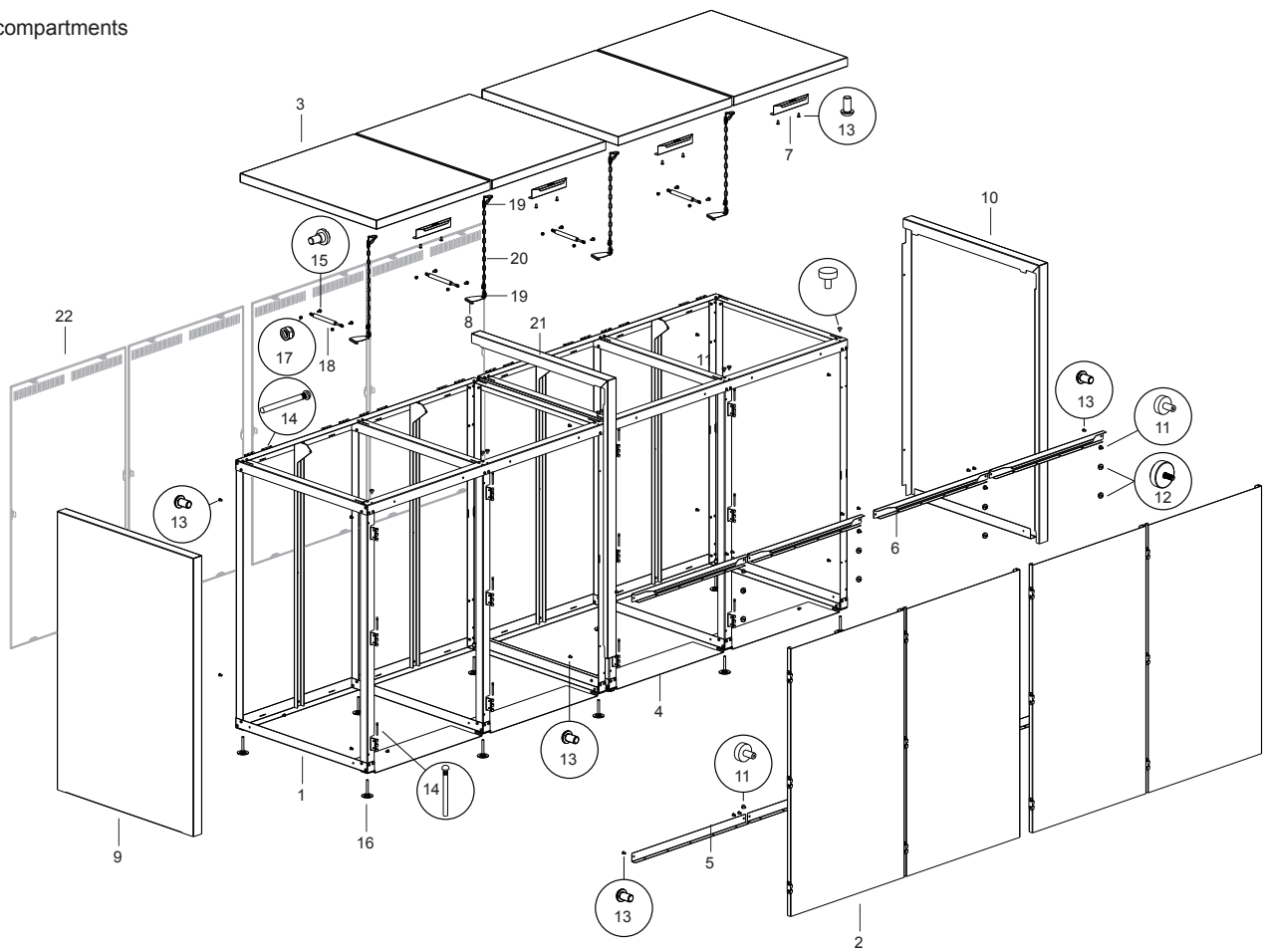

3 compartments

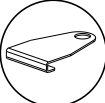

4 compartments

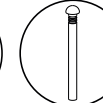
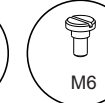
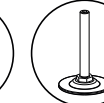

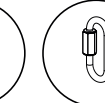
-   
 8 (4x)
-   
 11 (16x)
-   
 12 (8x)
-   
 13 (38x)
-   
 14 (20x)
-   
 15 (8x)
-   
 16 (12x)
-   
 17 (8x)
-   
 19 (8x)

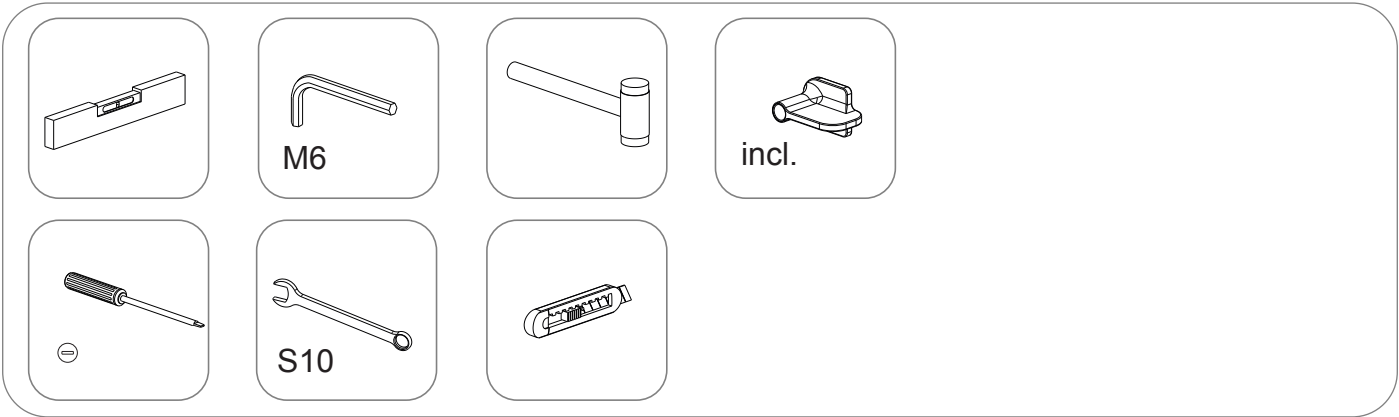

Start here if you have 4 compartments,  
after continue to step 1

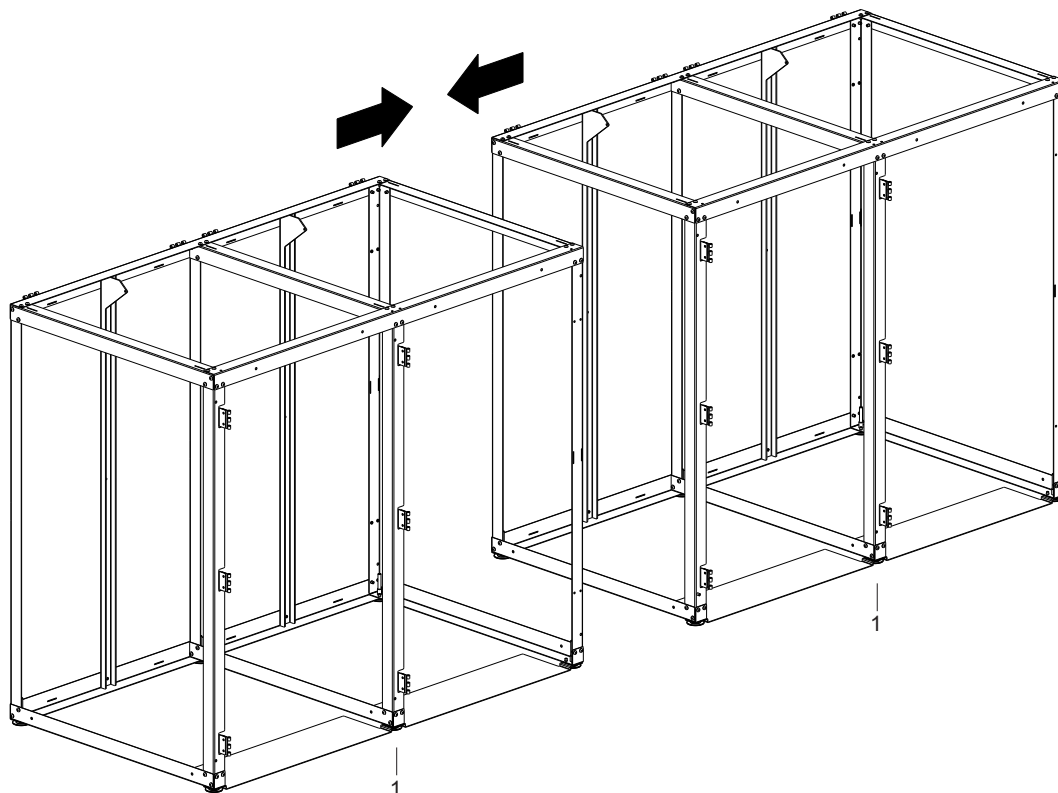

M6x12

13 (2x)

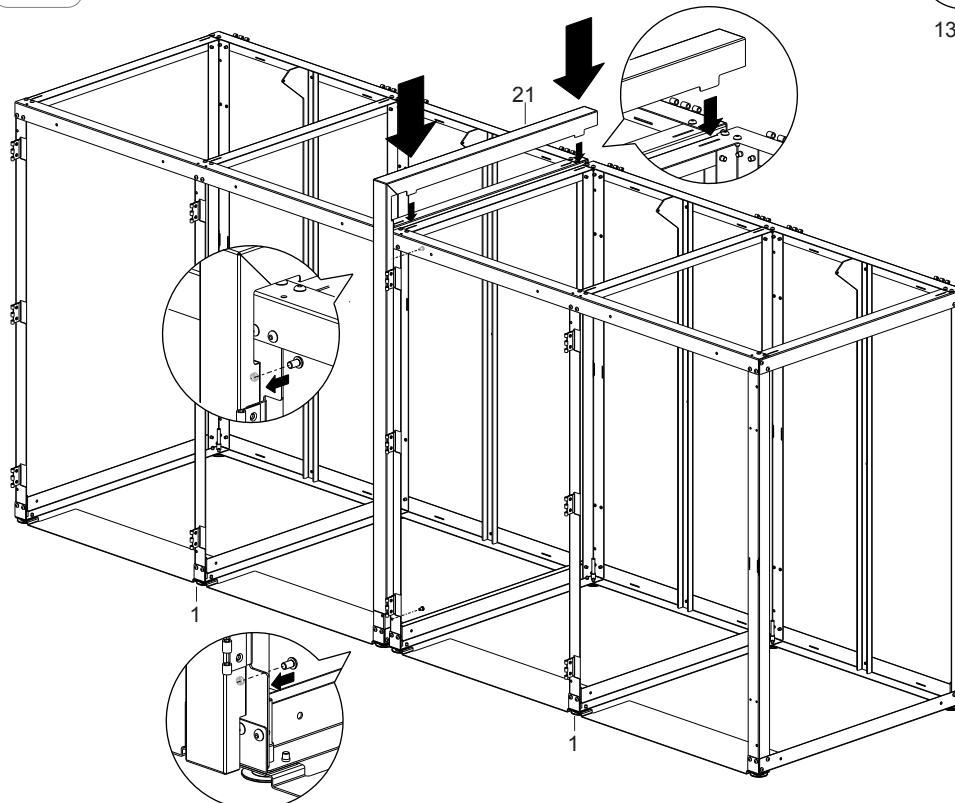

1

Start here if you have 2 or 3 compartments



16 (8x)

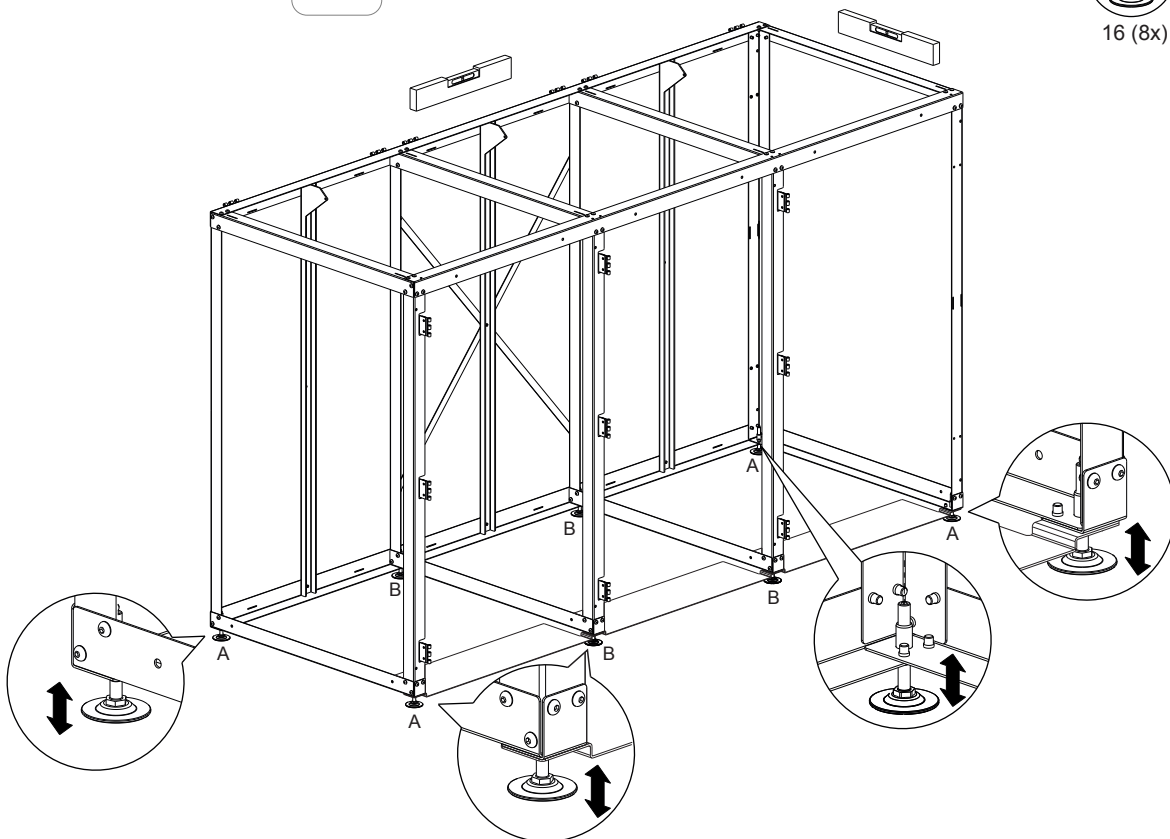

2

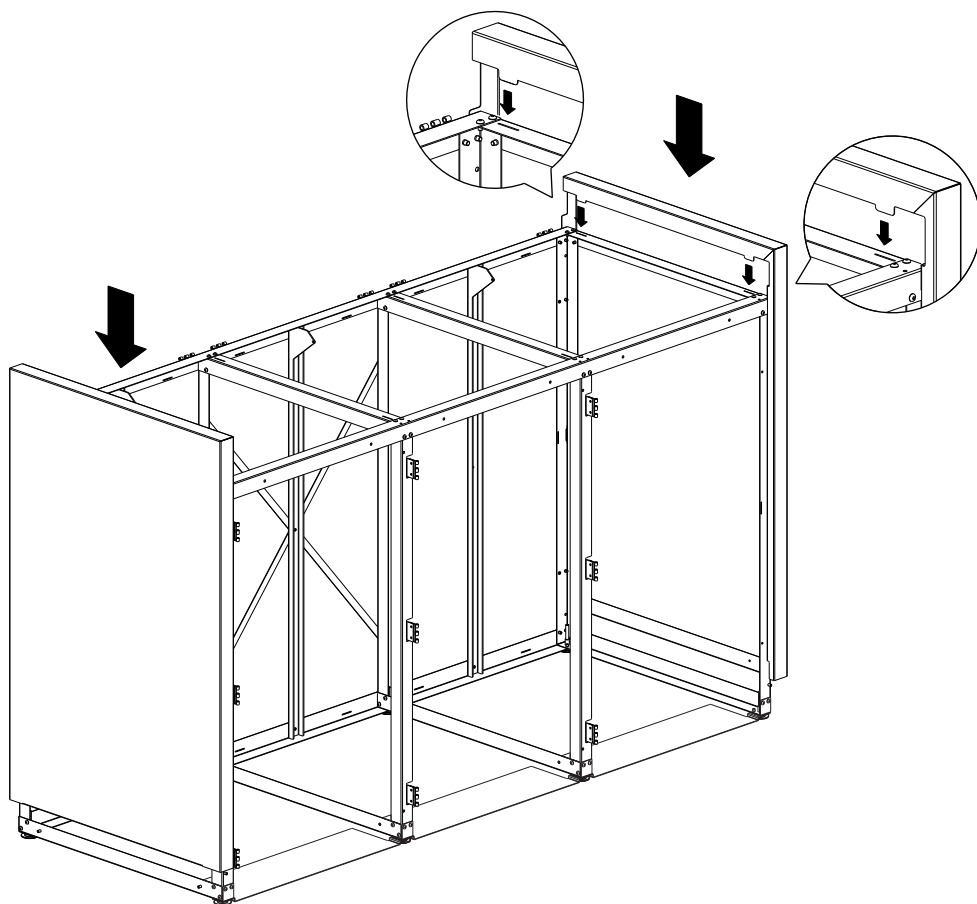

3



M6x12

13 (12x)

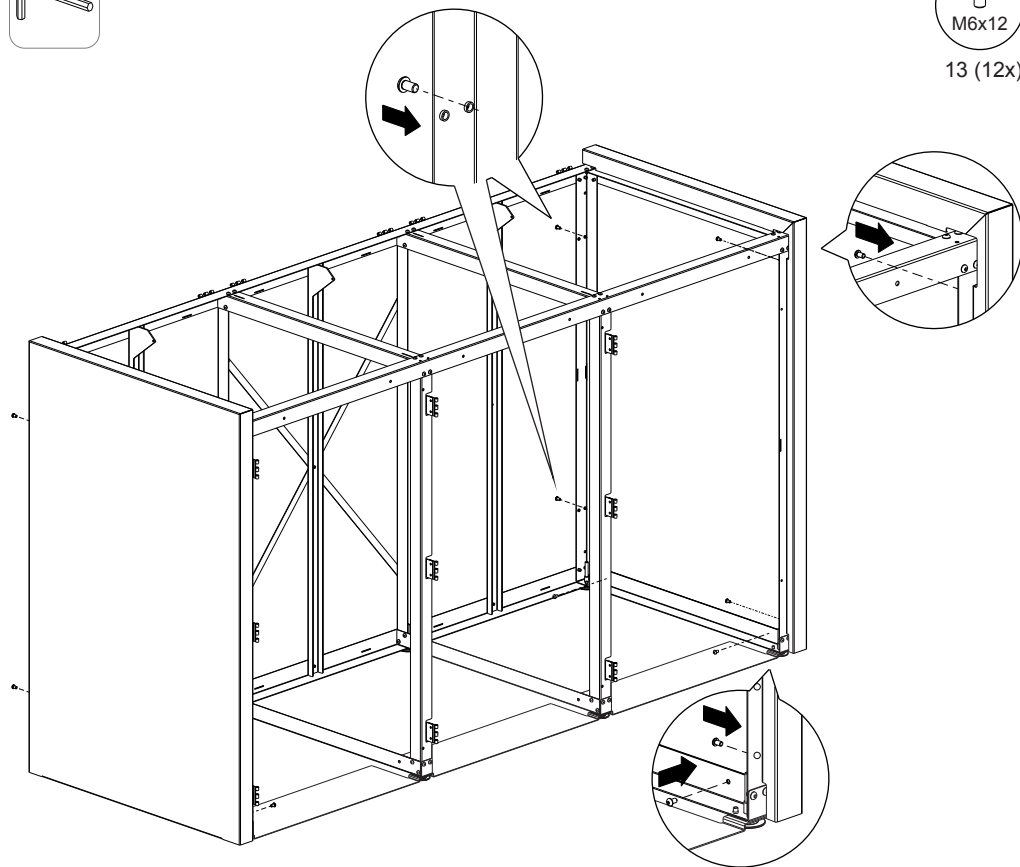

4



Ø15x5

11 (6x)

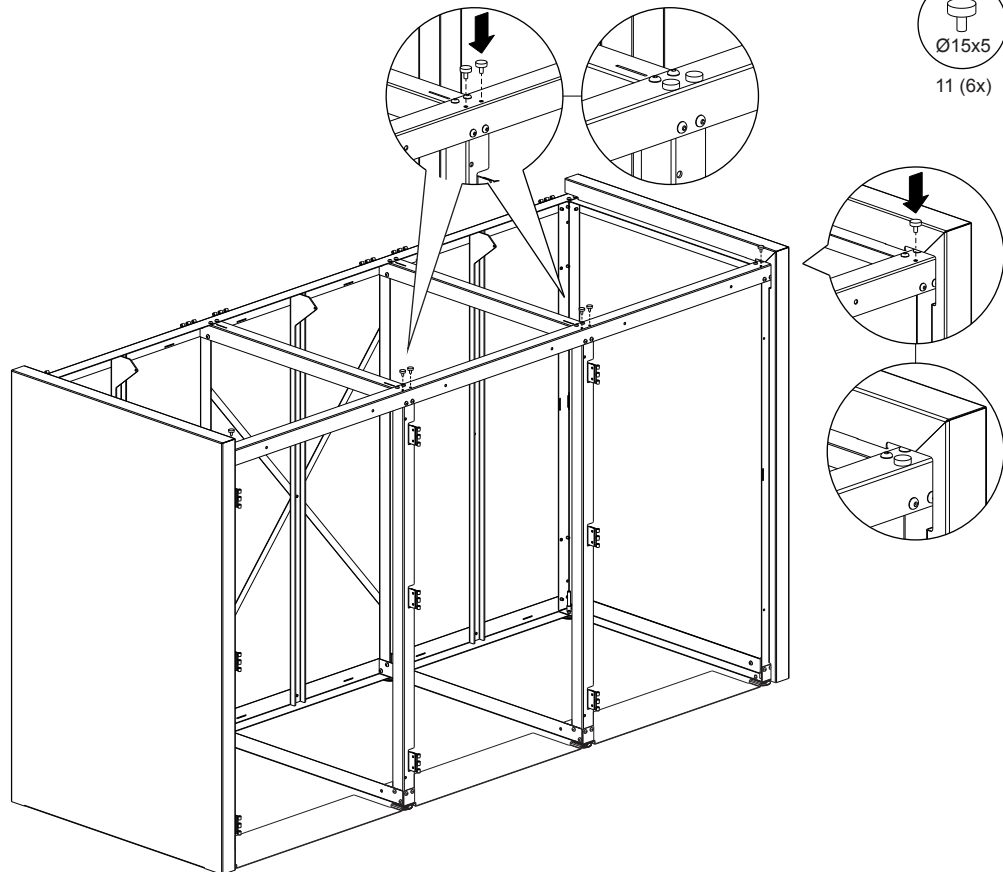

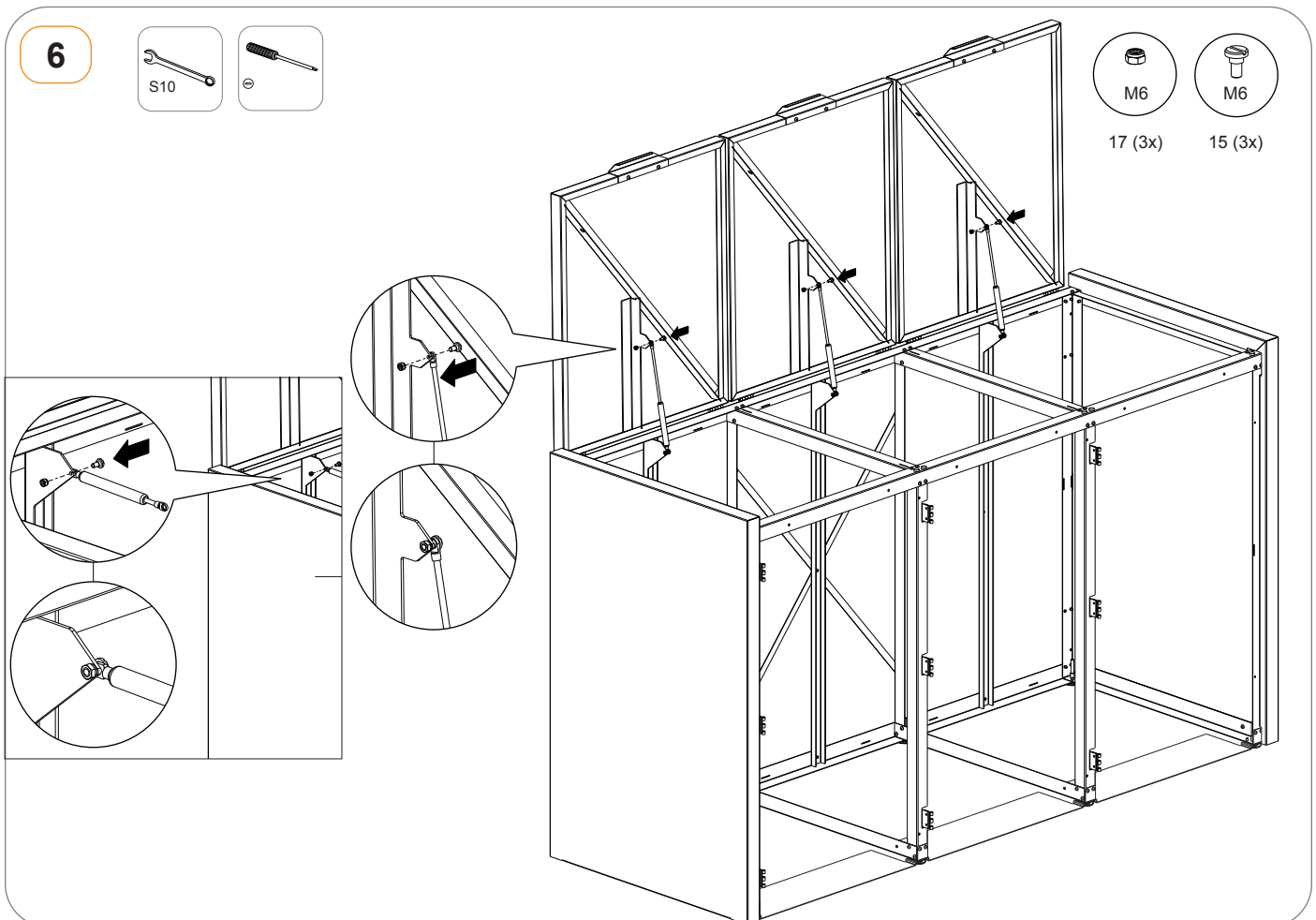
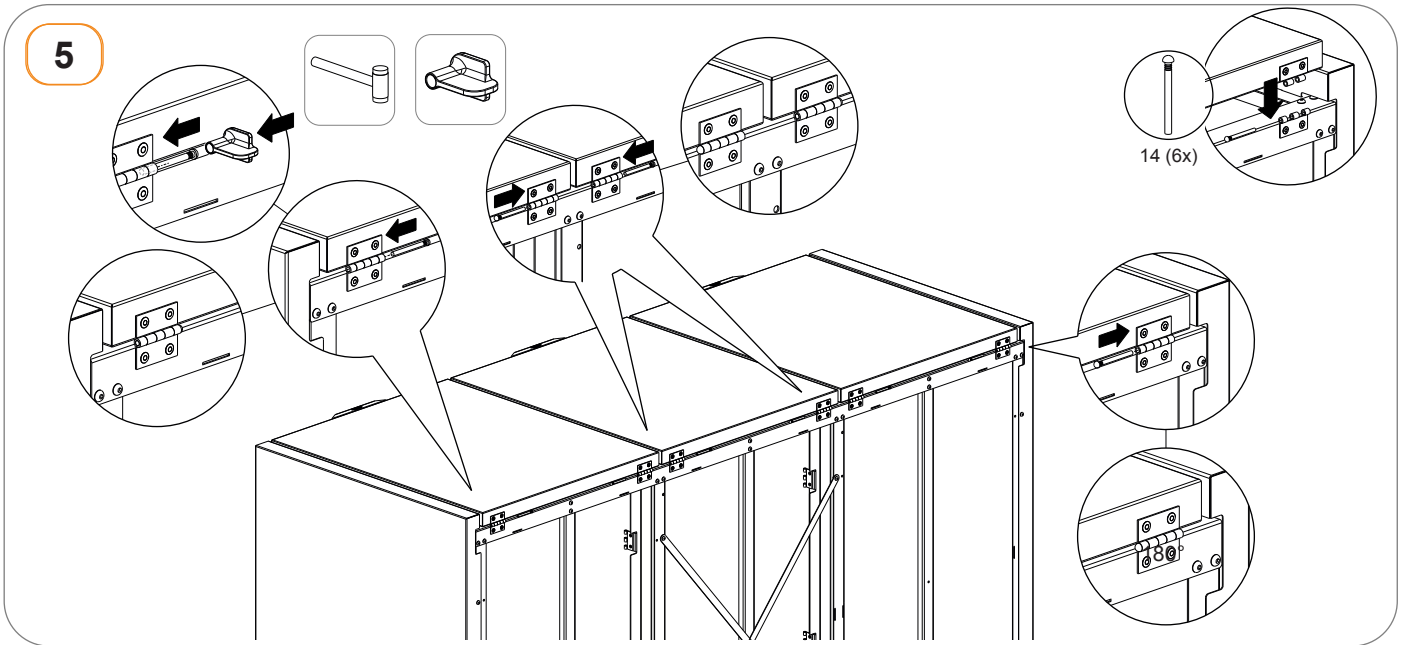

7

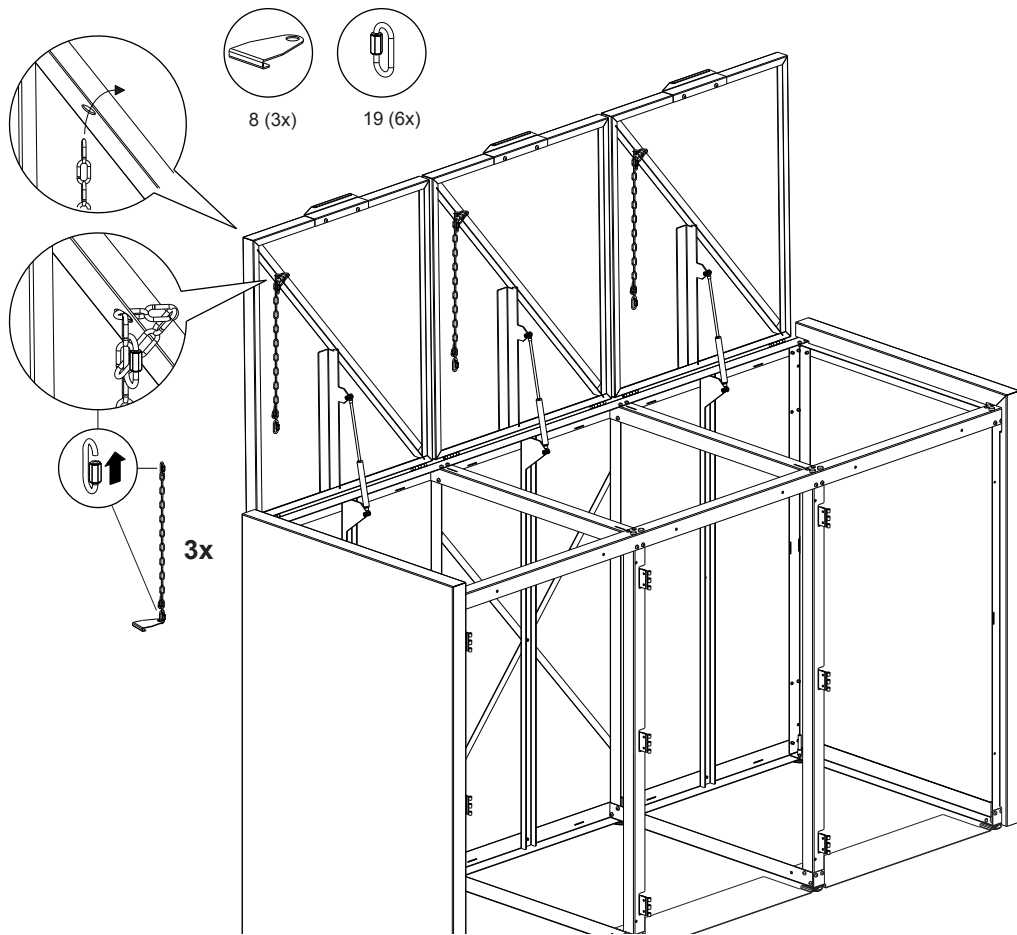

8

Door turning left

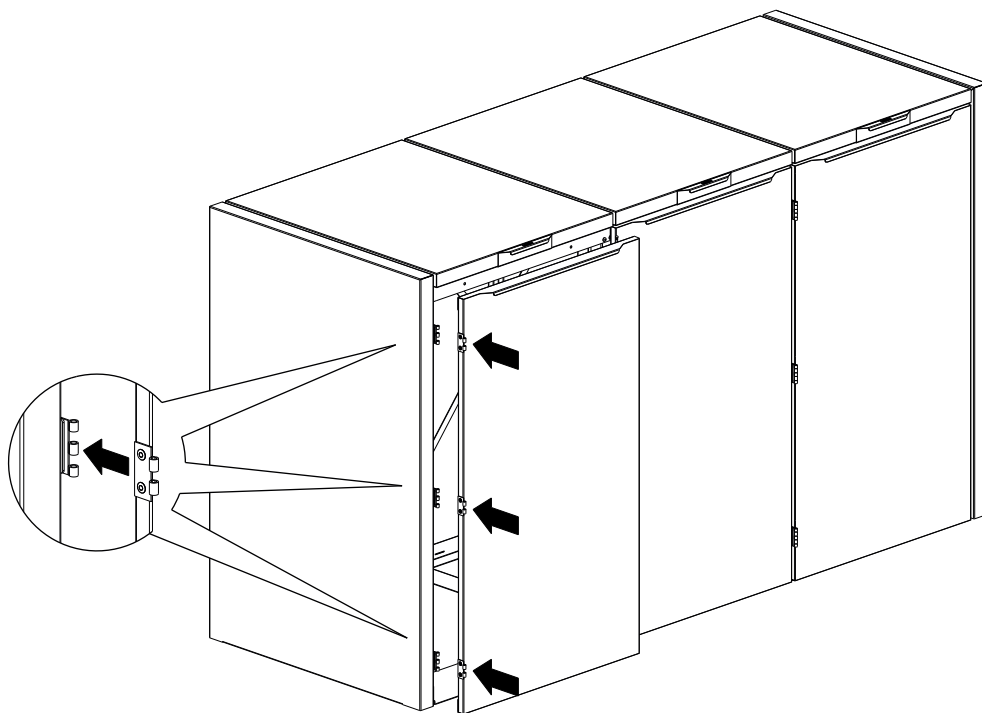

**9** Door turning left

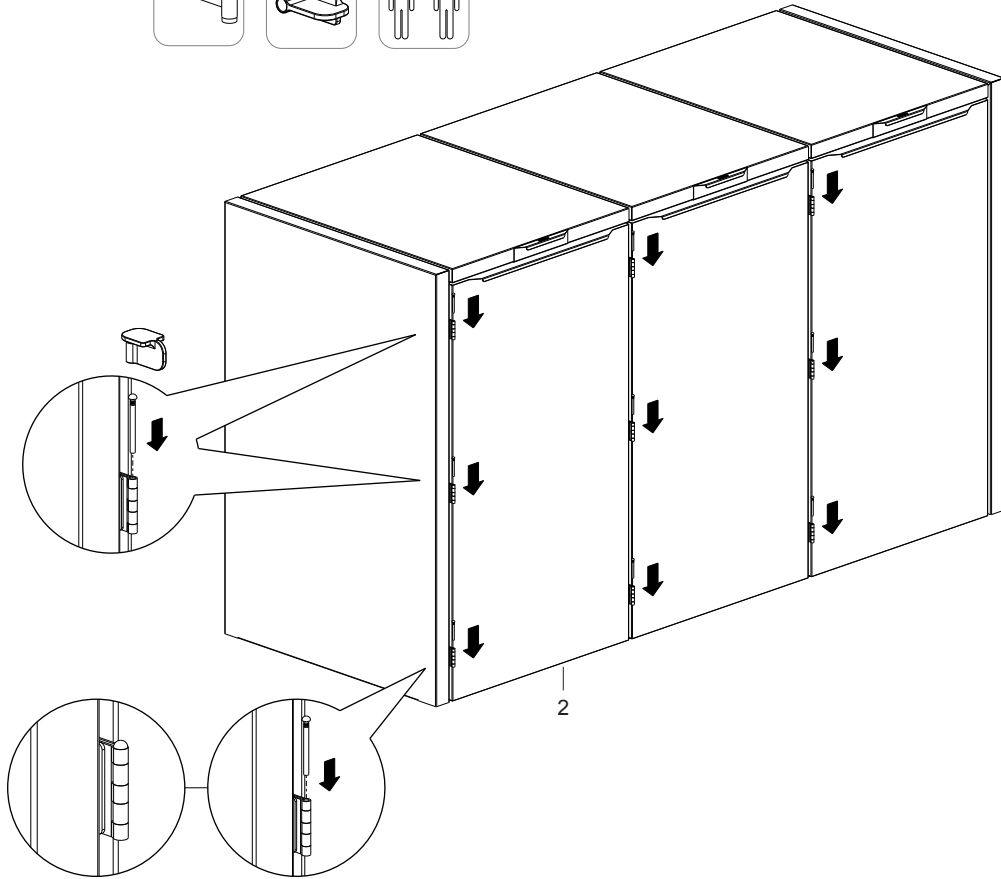
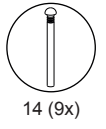

**10** Option Door turning right

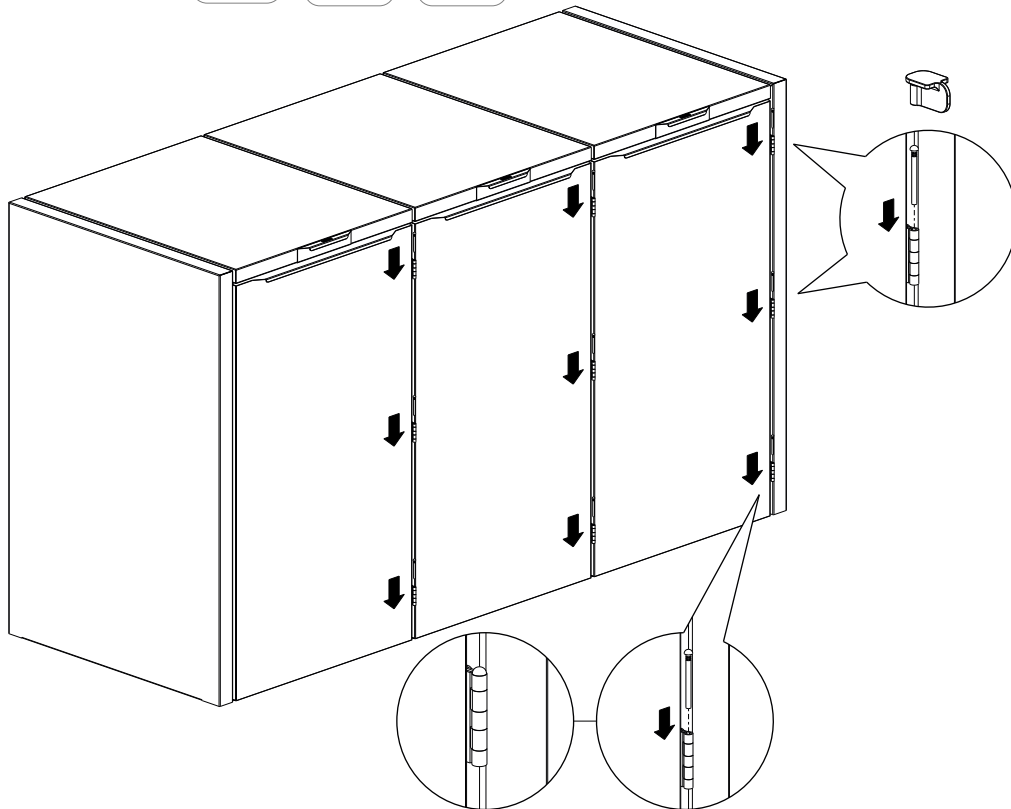
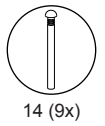

11 Option

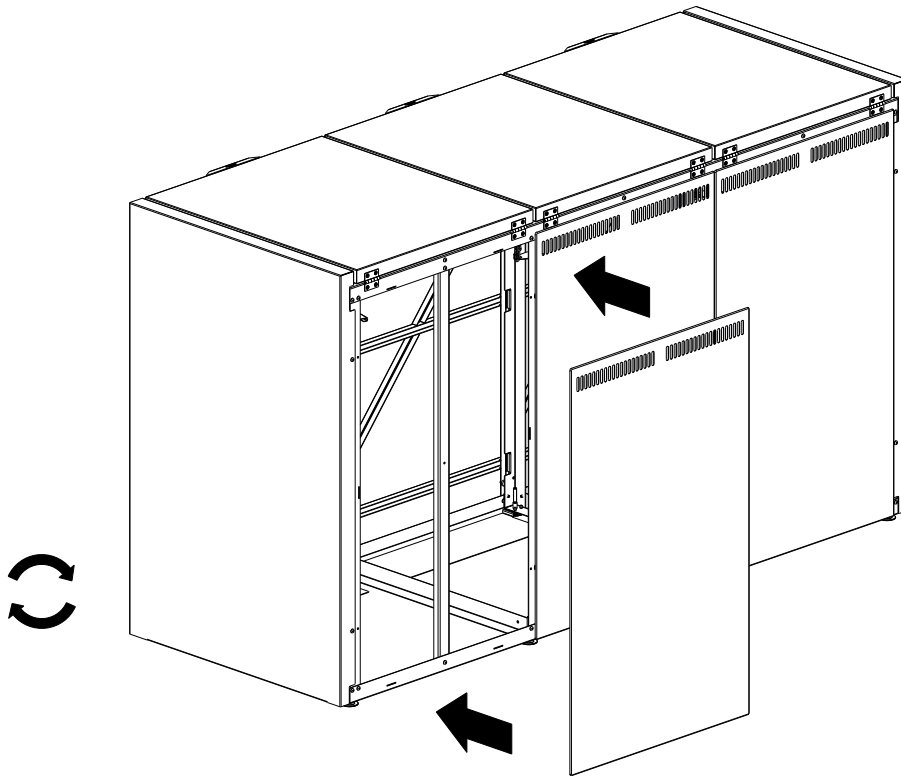

12 Option

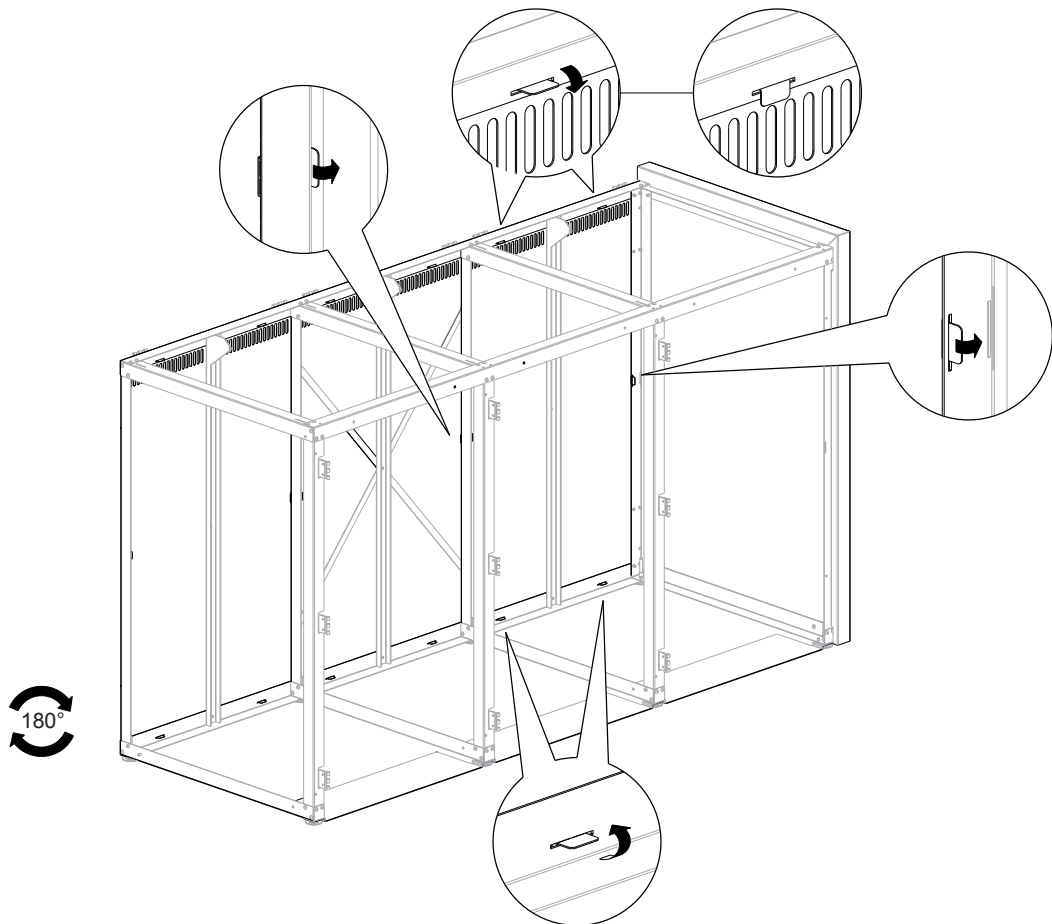

13

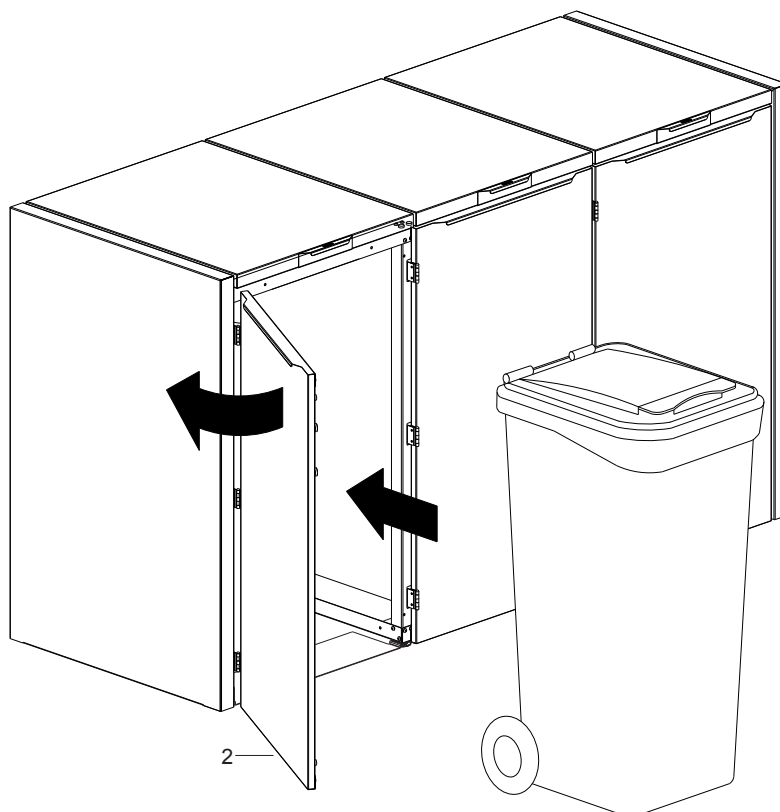

14

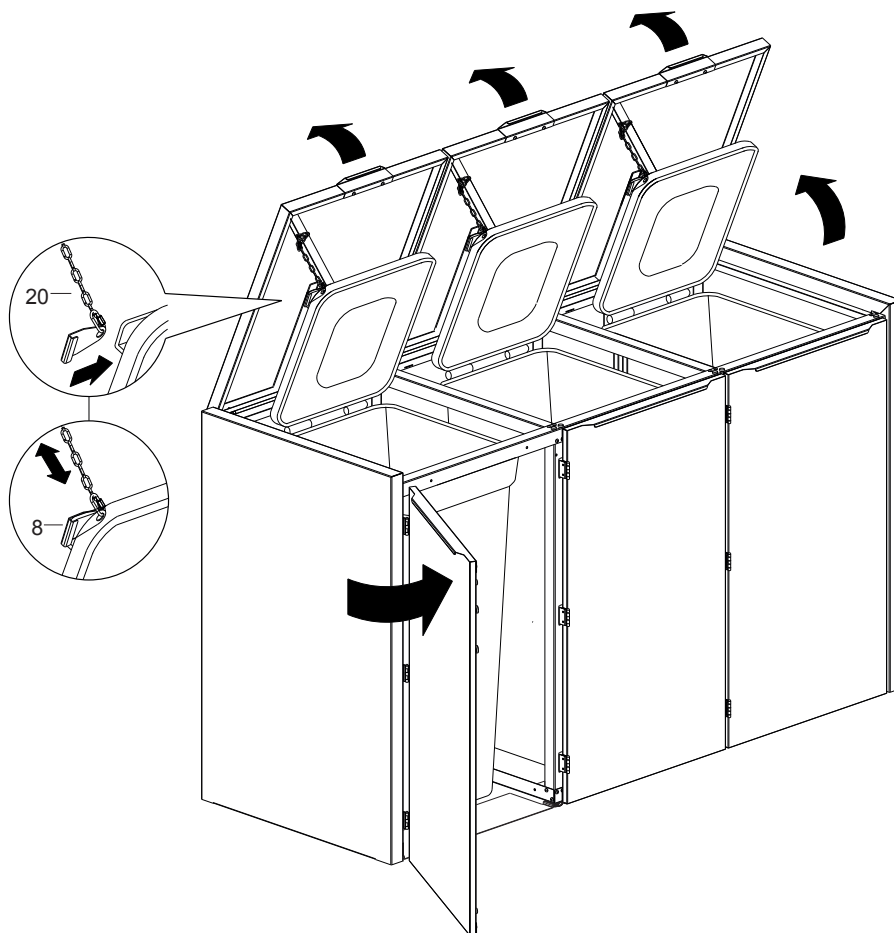

15

